

OPERATIETECHNIEK

Radius- en ulnaschachtsysteem 2.8



APTUS Forearm

Inhoud

3	Inleiding
3	Productmateriaal
3	Indicaties
3	Contra-indicaties
3	Kleurcodering
3	Mogelijke combinatie van platen en schroeven
3	Symbolen
4	Systeemoverzicht
5	Toepassing van instrumenten
5	Algemene toepassing van instrumenten
5	Templates voor maatbepaling
6	Boren
7	Schroeflengte bepalen
8	Schroefdraad voorbereiden met de tap
9	Schroeven oppakken
10	Operatietechnieken
10	Algemene operatietechnieken
10	Trek Schroeftechniek
11	TriLock ^{PLUS}
12	Specifieke operatietechniek
12	Radius- en ulnaschachtplaten
14	Explantatie
15	TriLock-vergrendelingstechnologie
15	Correcte toepassing van de TriLock-vergrendelingstechnologie
16	Correcte vergrendeling ($\pm 15^\circ$) van de TriLock-schroeven in het APTUS Radius- en ulnaschachtsysteem 2.8
17	Implantaten, instrumenten en containers

Meer informatie over de productlijn APTUS vindt u op: www.medartis.com

Inleiding

Productmateriaal

Platen

cpTi (ASTM F67)

Schroeven

Ti6Al4V (ASTM F136)

K-draden

Roestvrij staal (ISO 5832-1)

Instrumenten

Roestvrij staal, aluminium, aluminiumlegering, cpTi (ASTM F67), nitinol, PA, PEEK, POM, PP, PPSU, PTFE, silicone

Containers

Roestvrij staal, aluminiumlegering, PEEK, PP, PPSU, silicone

Indicaties

APTUS Forearm

Fracturen en osteotomieën van de botten van de onderarm

- Radius-schachtplaten
 - fracturen en osteotomieën van de radius-schacht
- Ulna-schachtplaten
 - fracturen en osteotomieën van de ulna-schacht

Contra-indicaties

- Reeds bestaande of vermoede infectie op of in de buurt van de implantatieplaats
- Bekende allergieën en/of overgevoeligheid voor de implantaatmaterialen
- Slechte of onvoldoende botkwaliteit voor veilige verankering van het implantaat
- Patiënten die niet kunnen of willen meewerken tijdens de behandelfase
- Groeischijven mogen niet worden geblokkeerd door platen en schroeven

Kleurcodering

Systeemmaat

2.8

Kleurcode

Oranje

Platen en schroeven

Speciale implantaatplaten en -schroeven hebben hun eigen kleur:

Implantaatplaten blauw	TriLock-platen (vergrendeling)
Implantaatschroeven goud	Corticalisschroeven (fixatie)
Implantaatschroeven blauw	TriLock-schroeven (vergrendeling)

Mogelijke combinatie van platen en schroeven

Platen en schroeven kunnen binnen één systeemmaat worden gecombineerd:

2.8 TriLock-platen

2.8 Corticalisschroeven, HexaDrive 7

2.8 TriLock-schroeven, HexaDrive 7

Symbolen



HexaDrive



TriLock (vergrendelingstechnologie)



Systemeoverzicht

De implantaatplaten van het APTUS Forearm Radius- en ulnaschachtsysteem 2.8 zijn beschikbaar in de volgende modellen:

2.8 TriLock-platen radiussacht

2.8 TriLock-platen ulnasacht

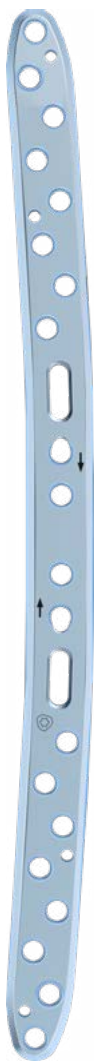

A-4857.04
2.8 TriLock-plaat
radiussacht
22 gaten

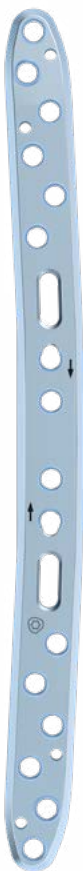

A-4857.03
2.8 TriLock-plaat
radiussacht
18 gaten



A-4857.02
2.8 TriLock-plaat
radiussacht
14 gaten



A-4857.01
2.8 TriLock-plaat
radiussacht
10 gaten

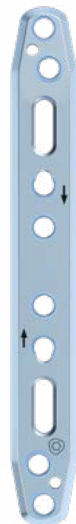

A-4857.11
2.8 TriLock-plaat
ulnasacht
10 gaten

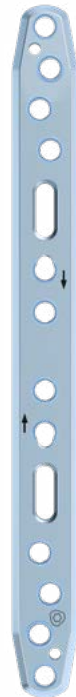

A-4857.12
2.8 TriLock-plaat
ulnasacht
14 gaten



A-4857.13
2.8 TriLock-plaat
ulnasacht
18 gaten

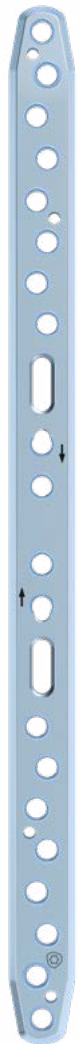

A-4857.14
2.8 TriLock-plaat
ulnasacht
22 gaten

Toepassing van instrumenten



Algemene toepassing van instrumenten

Templates voor maatbepaling

Templates voor maatbepaling zijn bedoeld voor de intraoperatieve selectie van het juiste implantaat.

De beschikbare maatbepalingstemplates voor het Radius- en ulnaschachtsysteem 2.8 worden vermeld in het hoofdstuk "Implantaten, instrumenten en containers".

Op de templates voor maatbepaling staan symbolen die het type en de positie van het schroefgat op het betreffende implantaat aangeven:

-  voor een TriLock-schroefgat (vergrendeling), waarvoor een TriLock- of corticalisschroef wordt gebruikt
-  voor een TriLock^{PLUS}-schroefgat (vergrendeling/compressie), waarvoor een TriLock- of corticalisschroef wordt gebruikt

Het artikelnummer van de template voor maatbepaling (bv. A-4857.01TP) correspondeert met het artikelnummer van het steriele implantaat (bv. A-4857.01S). Het achtervoegsel TP staat voor template.

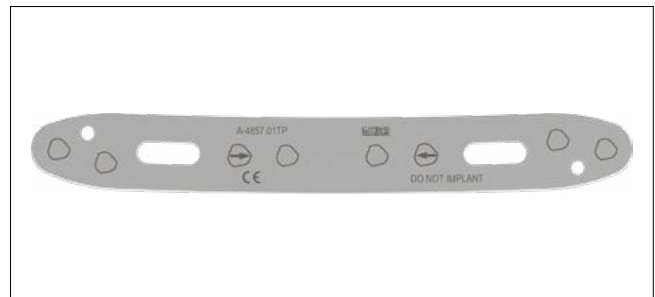

Template voor maatbepaling met symbolen voor TriLock- en TriLock^{PLUS}-schroefgaten



A-4857.01TP
Template voor A-4857.01S

Gebruik zo nodig geschikte K-draden om de template voor maatbepaling tijdelijk op het bot te fixeren.

Opmerking

Templates voor maatbepaling niet implanteren.
Templates voor maatbepaling niet buigen of knippen.

Boren

Voor elke APTUS-systeemmaat zijn kleurgecodeerde spiraalboren beschikbaar. Alle spiraalboren zijn voorzien van een kleurcode met een ringensysteem.

Systeemmaat	Kleurcode
2.8	Oranje

Er zijn twee verschillende typen spiraalboren voor de systeemmaat 2.8: de kerngatboor is te herkennen aan één gekleurde ring, de glijgatboor (voor trekschroeftechniek) aan twee gekleurde ringen.

Waarschuwing

De spiraalboor moet altijd worden geleid door de boorgeleider (A-2026, A-2820) of de zelfborgende boorhuls (A-2826). Dit voorkomt beschadiging van de schroefgaten en beschermt het omliggende weefsel tegen direct contact met de boor. De boorgeleider begrenst tevens de kantelhoek.



A-3832
Kerngatboor Ø 2,35 mm = één gekleurde ring



A-3834
Glijgatboor Ø 2,9 mm = twee gekleurde ringen



A-2026
2.5/2.8 Boorgeleider, TriLock^{PLUS}



A-2820
2.8 Boorgeleider



A-2826
2.8 Boorhuls, zelfborgend

Steek na het positioneren van de plaat de boorgeleider of de zelfborgende boorhuls en de spiraalboor in het schroefgat.

Het uiteinde van de boorgeleider met dubbel uiteinde (A-2820) dat één oranje markering heeft, kan worden gebruikt voor alle schroefgaten en voor het inbrengen van onafhankelijke schroeven (bv. bij fixatie van fragmenten met alleen schroeven).

Het ene uiteinde van de boorgeleider met dubbel uiteinde voor TriLock^{PLUS} (A-2026) kan voor alle schroefgaten worden gebruikt. Het andere uiteinde, dat met een pijl is gemarkeerd, wordt alleen voor de TriLock^{PLUS}-gaten gebruikt.

De zelfborgende boorhuls (A-2826) kan worden vergrendeld door deze een slag rechtsom te draaien in de TriLock-gaten van de plaat (hoek niet groter dan $\pm 15^\circ$). Zo functioneert hij volledig als boorgeleider maar hoeft niet vastgehouden te worden.

Waarschuwing

Voor TriLock-plates mag bij het voorboren van de schroefgaten de kantelhoek niet groter zijn dan $\pm 15^\circ$. Daarom hebben de boorgeleiders een begrenzing bij $\pm 15^\circ$. Bij voorboren onder een hoek $> 15^\circ$ kan de TriLock-schroef niet meer correct in de plaat worden vergrendeld.

De schroeflengte bepalen

De dieptemeter (A-2031) wordt gebruikt om de ideale schroeflengte te bepalen voor gebruik bij monocorticale of bicorticale schroeffixatie van TriLock- en corticalisschroeven.

Beweeg de schuif van de dieptemeter naar achteren. De schuifmaat van de dieptemeter heeft een haak aan het uiteinde die ofwel tot de bodem van het gat wordt ingebracht of achter de transcortex van het bot wordt gehaakt. Bij gebruik van de dieptemeter beweegt de schuifmaat niet, alleen de slider wordt verschoven.

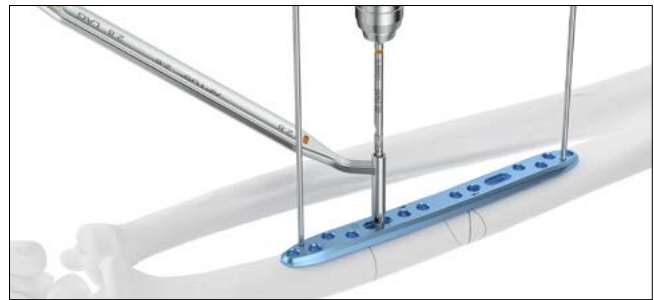

A-2026
2.5/2.8 Boorgeleider, TriLock^{PLUS}

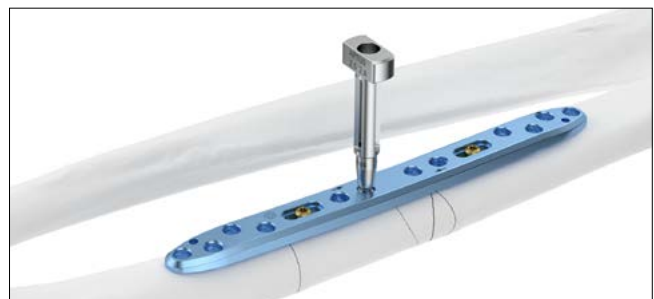

A-2031
2.0-2.8 Dieptemeter



Plaats het distale uiteinde van de schuif op de implantaatplaat of direct op het bot (bv. voor fractuurfixatie met trekschroeven) om de schroeflengte te bepalen.

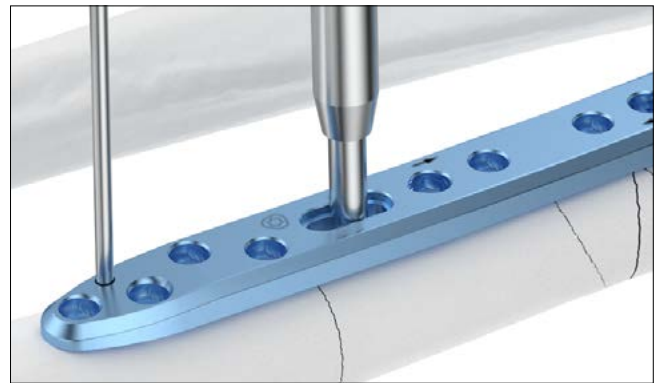

De ideale schroeflengte voor het betreffende boorgat kan worden afgelezen op de schaal van de dieptemeter.



Schroefdraad voorbereiden met de tap

Let op

Alle APTUS-schroeven zijn zelftappend. Als sprake is van zeer hard bot, vooral in het schachtgedeelte van de radius of ulna, kan het aangewezen zijn om het draaimoment bij het inbrengen van de 2.8 schroeven te verlagen met behulp van de 2.8 tap (A-3839).



A-3839
2.8 Tap



A-2077
Handvat met snelkoppeling, AO

Maak na het boren van een kerngat met de kerngatboor (A-3832, één oranje ring) een schroefdraad met behulp van de 2.8 tap (A-3839) in combinatie met het handvat (A-2077).

Bepaal de schroeflengte en breng de corresponderende schroef in met de schroevendraaier (schroevendraaierblad A-2013 met handvat A-2077).

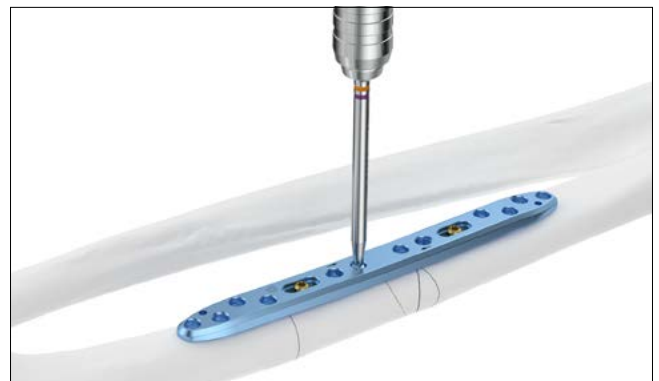

Schroeven oppakken

Het schroevendraaierblad (A-2013) is voorzien van het zelfborgende HexaDrive-systeem.



A-2013
2.5/2.8 Schroevendraaierblad, HD7, AO



A-2077
Handvat met snelkoppeling, AO

Neem de schroeven uit de implantatencontainer door het schroevendraaierblad met de juiste kleurcode loodrecht in de schroefkop van de gewenste schroef te steken en deze met axiale druk op te pakken.

Opmerking

Zonder axiale druk blijft de schroef niet vastzitten.

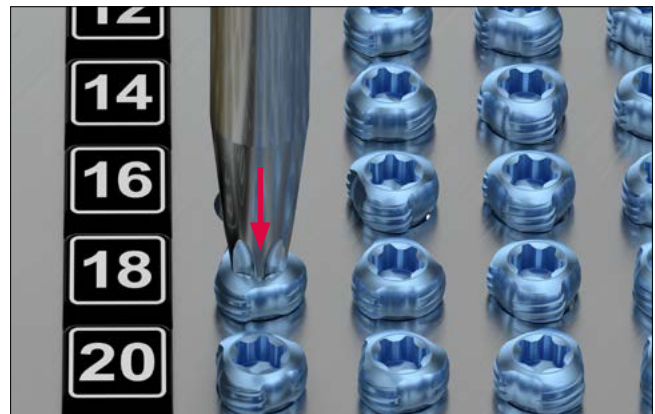

Let op

Trek de schroef verticaal uit het compartiment. Herhaaldelijk oppakken van de schroef kan leiden tot permanente vervorming van het zelfborgende deel van de HexaDrive in de schroefkop. Het is dan niet langer mogelijk om de schroef correct op te pakken. In dat geval moet een nieuwe schroef worden gebruikt.

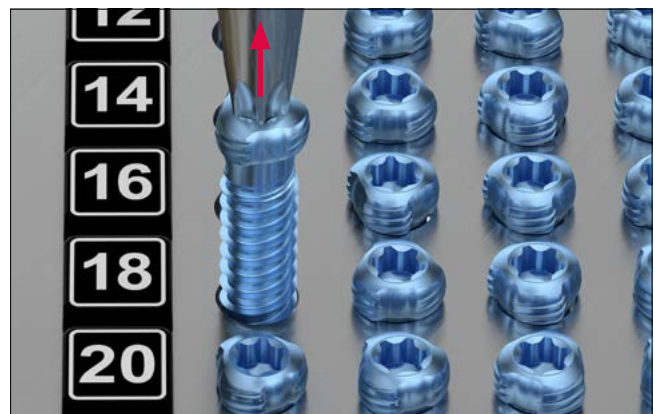

Opmerking

Controleer de schroeflengte en -diameter met de schaal op de meetmodule. De schroeflengte wordt afgelezen bij de bovenkant van de schroefkop.



Operatietechnieken

Algemene operatietechnieken

Trekschroeftechniek

Waarschuwing

Incorrecte toepassing van de trekschroeftechniek kan leiden tot postoperatief reductieverlies.

1. Glijgat boren

Boor het glijgat met de met twee oranje ringen gemarkeerde spiraalboor (A-3834, Ø 2,9 mm) in combinatie met het uiteinde van de boorgeleider (A-2820) dat met 'LAG' is gemarkeerd. Boor loodrecht op de fractuurlijn.

Boor niet verder dan de fractuurlijn.



2. Kerngaten boren

Steek na fractuurreductie het andere uiteinde van de boorgeleider (A-2820) in het geboorde glijgat en boor het kerngat met de spiraalboor voor kerngaten met één oranje ring (A-3832, Ø 2,35 mm).



3. De fractuur comprimeren

Comprimeer de fractuur met de overeenkomstige corticalisschroef (A-5800.xx).

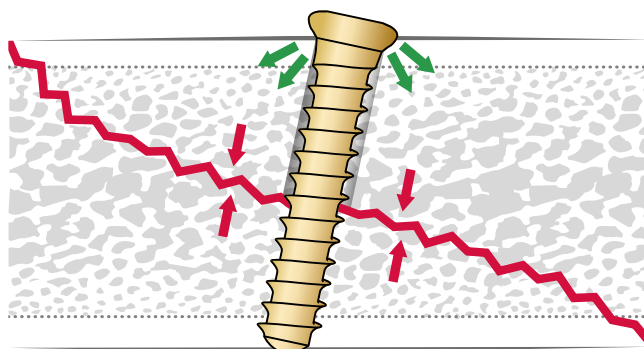

4. Optionele stappen vóór compressie

Maak zo nodig met behulp van de verzinkboor (A-3835) een uitsparing in het bot voor de schroefkop.

Let op

Gebruik het handvat (A-2077) in plaats van elektrisch aangedreven gereedschap om het risico op te diep verzinken in de ciscortex te beperken.



TriLock^{PLUS}

TriLock^{PLUS}-gaten zijn beschikbaar in alle radius- en ulnaschachtplaten (A-4857.01–04, A-4857.11–14).

TriLock^{PLUS} maakt 1 mm compressie en hoekstabele vergrendeling in één stap mogelijk.

Voor deze techniek zijn een TriLock-schroef, de 2.5/2.8 boorgeleider TriLock^{PLUS} (A-2026) en een plaat met een TriLock^{PLUS}-gat nodig. Het TriLock^{PLUS}-gat en het desbetreffende uiteinde van de boorgeleider zijn beide gemarkeerd met een pijl die de richting van de compressie aangeeft. Zorg vóór gebruik van een TriLock^{PLUS}-gat dat er geen fixatie aan de TriLock^{PLUS}-kant is en fixeër de plaat met minimaal één TriLock-schroef aan de andere kant van de fractuur- of osteotomielijn.

1. De boorgeleider in de plaat positioneren

Steek de 2.5/2.8 boorgeleider TriLock^{PLUS} loodrecht in de plaat en volg daarbij de richting van de compressie. De pijl op de boorgeleider en op de plaat geven beide de richting van de compressie aan.

Waarschuwing

Correcte compressie wordt alleen bereikt als de boorgeleider onder een hoek van 90° in de plaat wordt gestoken.

2. Boren via de boorgeleider TriLock^{PLUS}

Gebruik de spiraalboor voor kerngaten met één oranje ring (A-3832, Ø 2,35 mm) om volledig door het bot heen te boren (bicorticaal).

3. De schroef inbrengen en in definitieve positie vergrendelen

Breng in het voorgeboorde gat een TriLock-schroef in. Axiale compressie begint zodra de schroefkop de plaat raakt. De definitieve positie is bereikt wanneer de schroef in het TriLock^{PLUS}-schroefgat is vergrendeld.

TriLock^{PLUS}-gaten kunnen ook worden gebruikt als conventionele TriLock-gaten, zodat multidirectionele ($\pm 15^\circ$) en hoekstabele vergrendeling met TriLock-schroeven of het inbrengen van corticalisschroeven mogelijk is. Gebruik voor conventioneel boren het desbetreffende uiteinde van de boorgeleider (A-2026, A-2820; zie ook het hoofdstuk "Boren").

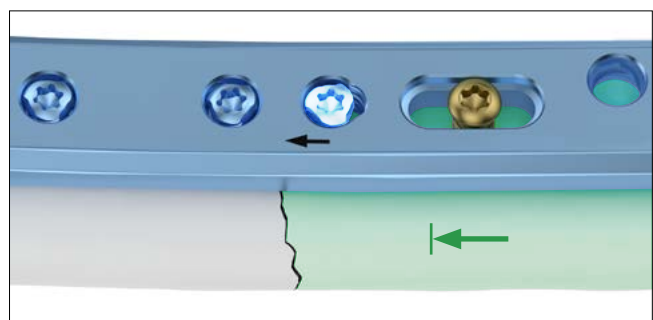
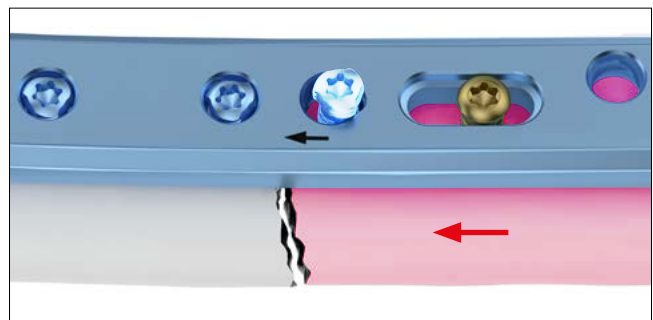
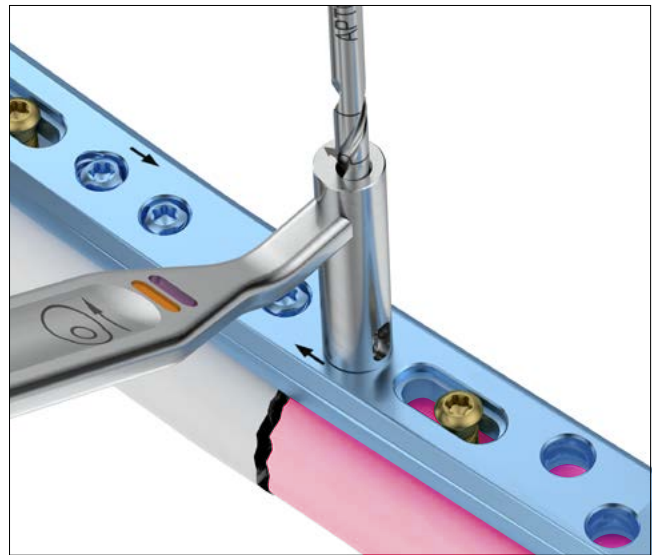

Specifieke operatietechniek

Radius- en ulnaschachtplaten

1. De plaat positioneren

Selecteer na reductie van de fractuur de juiste radius- of ulnaschachtplaat (A-4857.xx) met de juiste lengte.

Positioneer de plaat midden over de fractuur, met in het ideale geval drie schroefgaten distaal en proximaal van de fractuur.

Let op

De platen zijn zo ontworpen dat ze zowel op de linker als op de rechter onderarm passen. Draai de platen 180° voor aanpassing aan de anatomie.

Voor tijdelijke fixatie van de plaat kunnen K-draden (A-5040.41, A-5042.41) of K-draden met olijf (A-5045.41/1) van 1,6 mm worden gebruikt.

Opmerking

Voordat u de plaat plaatst, kunt u de grootste botfragmenten fixeren met trekschroeven (zie het hoofdstuk "Trekschroeftechniek").

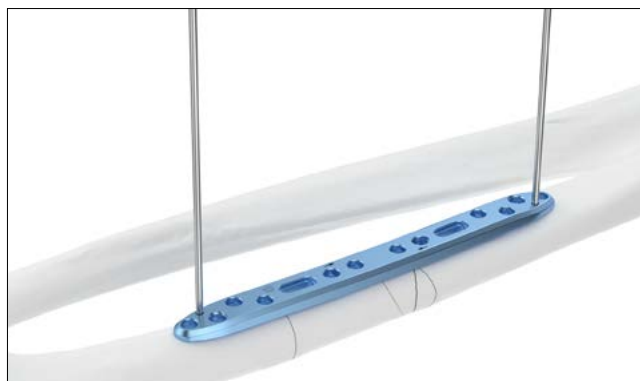

2. De plaat fixeren

Boor een kerngat in het centrum van het langwerpige gat met behulp van de kerngatboor \varnothing 2,35 mm (A-3832) en het corresponderende uiteinde van de boorgeleider (A-2820).



Bepaal de schroeflengte met de dieptemeter (A-2031).



Breng een corticalisschroef \varnothing 2,8 mm (A-5800.xx) in. De corticalisschroef trekt het bot naar de plaat.

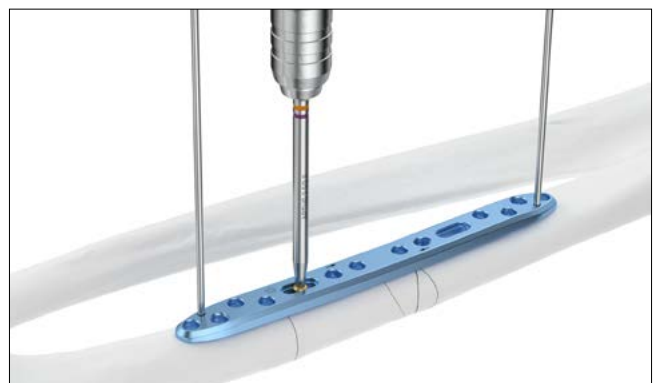

Boor, bepaal de schroeflengte en draai een corticalisschroef \varnothing 2,8 mm (A-5800.xx) in het tweede langwerpige gat.

Verifieer met intraoperatieve röntgencontrole of de plaat correct is gepositioneerd.

Opmerking

Als de positie van de plaat moet worden aangepast, verwijdert u de K-draden, draait u de corticalisschroef in het langwerpige gat iets los, past u de positie van de plaat aan en draait u de corticalisschroef weer vast.

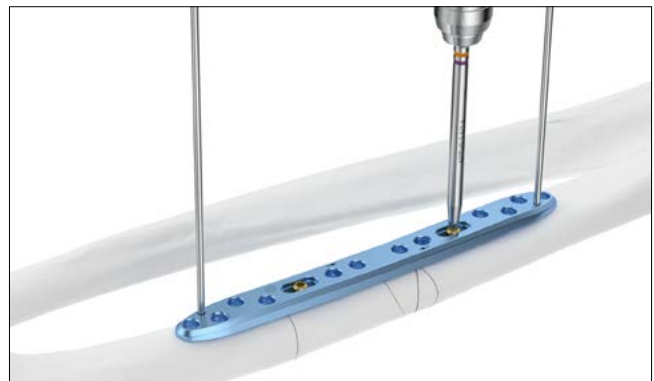

Boor, bepaal de schroeflengte en draai TriLock-schroeven \varnothing 2,8 mm (A-5850.xx) in de overige schroefgaten. Begin daarbij met de schroefgaten naast de fractuur.

Verwijder alle eventueel geplaatste K-draden.

Waarschuwing

Als u een TriLock^{PLUS}-gat gebruikt om de fractuur te comprimeren, dient u het TriLock^{PLUS}-gat te gebruiken voordat u andere TriLock-schroeven aan dezelfde kant van de fractuurlijn plaatst (zie het hoofdstuk "TriLock^{PLUS}").

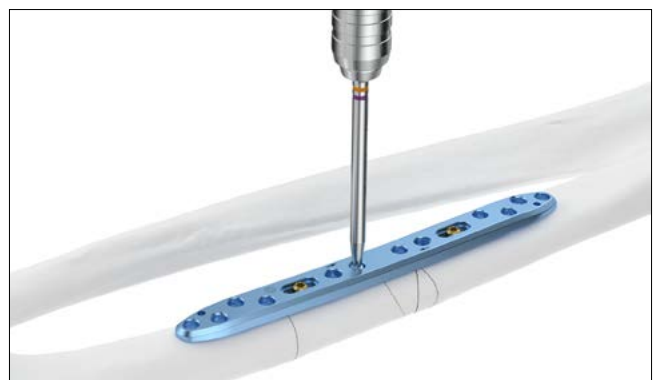

Explantatie

Explantatie van Forearm-platen

1. De schroeven verwijderen

Ontgrendel alle schroeven en verwijder ze.

De volgorde waarin de schroeven worden verwijderd, is niet van belang.

Als de plaat aan het bot plakt, gebruikt u een periostale elevator om de plaat voorzichtig op te tillen en los te maken van het bot.

Let op

Zorg er bij het verwijderen van de schroeven voor dat eventuele botingroei in de schroefkop is verwijderd, dat de verbinding tussen schroevendraaier en schroefkop axiaal is en dat er voldoende axiale kracht met het blad op de schroef wordt uitgeoefend.

TriLock-vergrendelingstechnologie

Correcte toepassing van de TriLock-vergrendelingstechnologie

De schroef wordt via het plaatgat in een voorgeboord kanaal in het bot geschroefd. Zodra de schroefkop in contact komt met het oppervlak van de plaat, voelt u dat het draaimoment toeneemt.

Dit geeft de start van de 'insertiefase' aan: de schroefkop komt de vergrendelingszone van de plaat binnen (gebied 'A' in de grafiek). Daarna volgt even een daling in het draaimoment

(gebied 'B' in de grafiek). De definitieve vergrendeling ontstaat (gebied 'C' in de grafiek) door de opgebouwde wrijvingskracht tussen de schroef en de plaat na stevig vastdraaien.

De kwaliteit van de vergrendeling wordt bepaald door het toegepaste draaimoment tijdens het vastdraaien van de schroef, zoals te zien is in gebied 'C' van de grafiek.

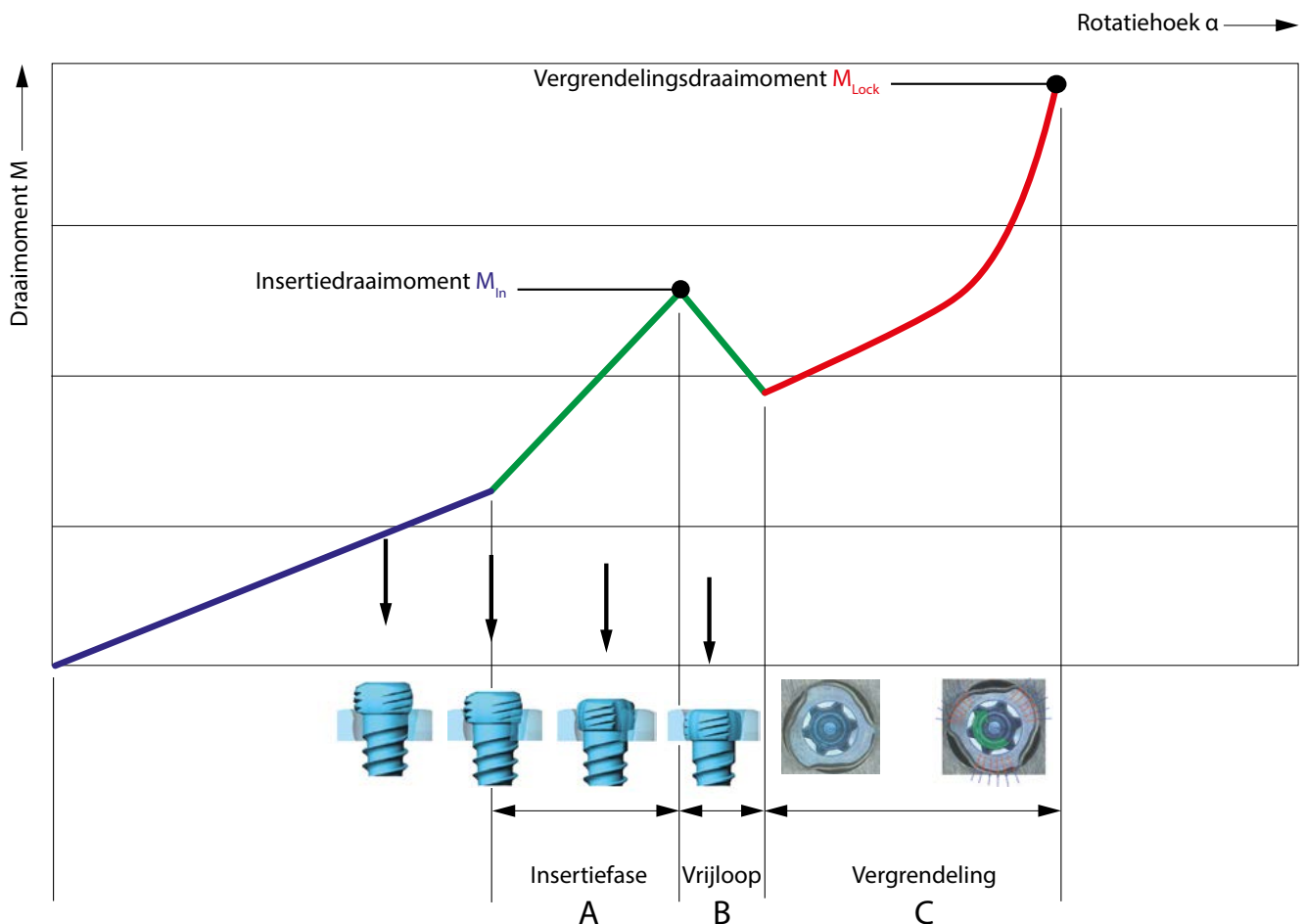

Correcte vergrendeling ($\pm 15^\circ$) van de TriLock-schroeven in het APTUS Radius- en ulnaschachtsysteem 2.8

Een vergrendeling is pas correct als de bovenkant van de schroefkop binnen het vlak van de vergrendelingscontour valt (afb. 1 en 3).

Maar als de schroefkop nog zichtbaar uitsteekt (afb. 2 en 4) is de vergrendelpositie niet volledig bereikt. In dat geval moet de schroef opnieuw aangedraaid worden om volledige insertie en correcte

vergrendeling te verkrijgen. Bij een slechte botkwaliteit kan het nodig zijn om lichte axiale druk te geven voor correcte vergrendeling.

Draai na het bereiken van het vergrendelingsmoment (M_{Lock}) de schroef niet verder aan, want dan kan de vergrendelingsfunctie niet meer worden gegarandeerd.

Correct: VERGRENDELD



Afbeelding 1

Incorrect: ONTGRENDELD



Afbeelding 2

Correct: VERGRENDELD

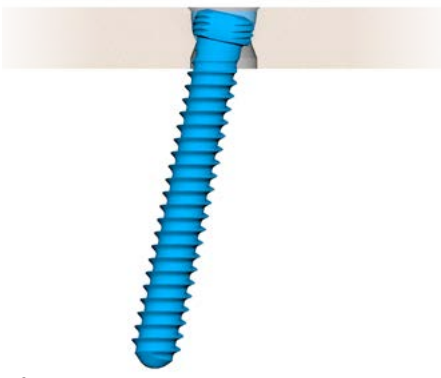

Afbeelding 3

Incorrect: ONTGRENDELD



Afbeelding 4

Implantaten, instrumenten en containers

2.8 Corticalisschroeven, HexaDrive 7

Materiaal: Ti6Al4V (ASTM F136)



Lengthe	Art.nr.	STERILE	Stuks/verpakking	Art.nr.	Stuks/verpakking
8 mm	A-5800.08/1	A-5800.08/1S	1	A-5800.08	5
10 mm	A-5800.10/1	A-5800.10/1S	1	A-5800.10	5
12 mm	A-5800.12/1	A-5800.12/1S	1	A-5800.12	5
14 mm	A-5800.14/1	A-5800.14/1S	1	A-5800.14	5
16 mm	A-5800.16/1	A-5800.16/1S	1	A-5800.16	5
18 mm	A-5800.18/1	A-5800.18/1S	1	A-5800.18	5
20 mm	A-5800.20/1	A-5800.20/1S	1	A-5800.20	5
22 mm	A-5800.22/1	A-5800.22/1S	1	A-5800.22	5
24 mm	A-5800.24/1	A-5800.24/1S	1	A-5800.24	5

2.8 TriLock-schroeven, HexaDrive 7

Materiaal: Ti6Al4V (ASTM F136)



Lengthe	Art.nr.	STERILE	Stuks/verpakking	Art.nr.	Stuks/verpakking
8 mm	A-5850.08/1	A-5850.08/1S	1	A-5850.08	5
10 mm	A-5850.10/1	A-5850.10/1S	1	A-5850.10	5
12 mm	A-5850.12/1	A-5850.12/1S	1	A-5850.12	5
14 mm	A-5850.14/1	A-5850.14/1S	1	A-5850.14	5
16 mm	A-5850.16/1	A-5850.16/1S	1	A-5850.16	5
18 mm	A-5850.18/1	A-5850.18/1S	1	A-5850.18	5
20 mm	A-5850.20/1	A-5850.20/1S	1	A-5850.20	5
22 mm	A-5850.22/1	A-5850.22/1S	1	A-5850.22	5
24 mm	A-5850.24/1	A-5850.24/1S	1	A-5850.24	5

2.8 TriLock-platen radiusschacht

Materiaal: cpTi (ASTM F67)
Plaatdikte: 3,4 mm

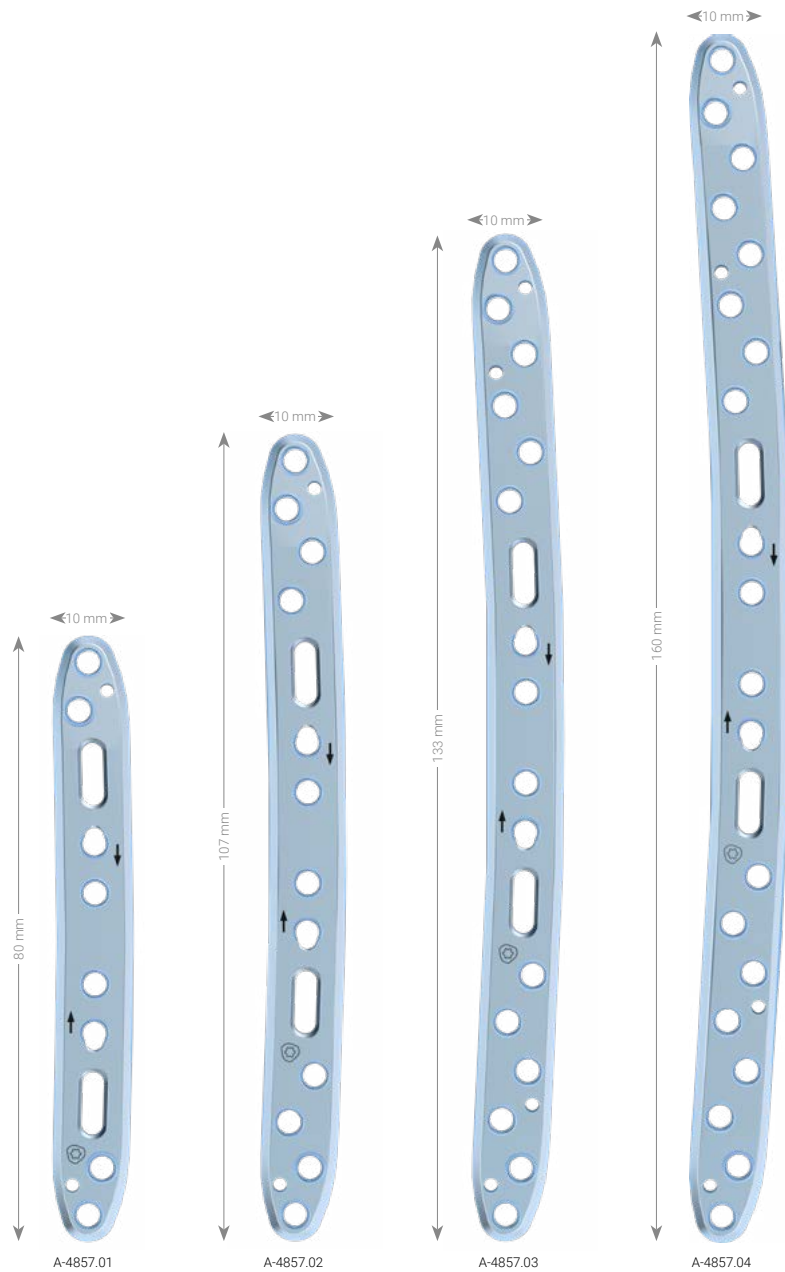

Art.nr.	STERILE	Template	Beschrijving	Gaten	Stuks/verpakking
A-4857.01	A-4857.01S	A-4857.01TP	TriLock ^{PLUS}	10	1
A-4857.02	A-4857.02S	A-4857.02TP	TriLock ^{PLUS}	14	1
A-4857.03	A-4857.03S	A-4857.03TP	TriLock ^{PLUS}	18	1
A-4857.04	A-4857.04S	A-4857.04TP	TriLock ^{PLUS}	22	1

2.8 TriLock-platen ulnaschacht

Materiaal: cpTi (ASTM F67)
Plaatdikte: 3,4 mm

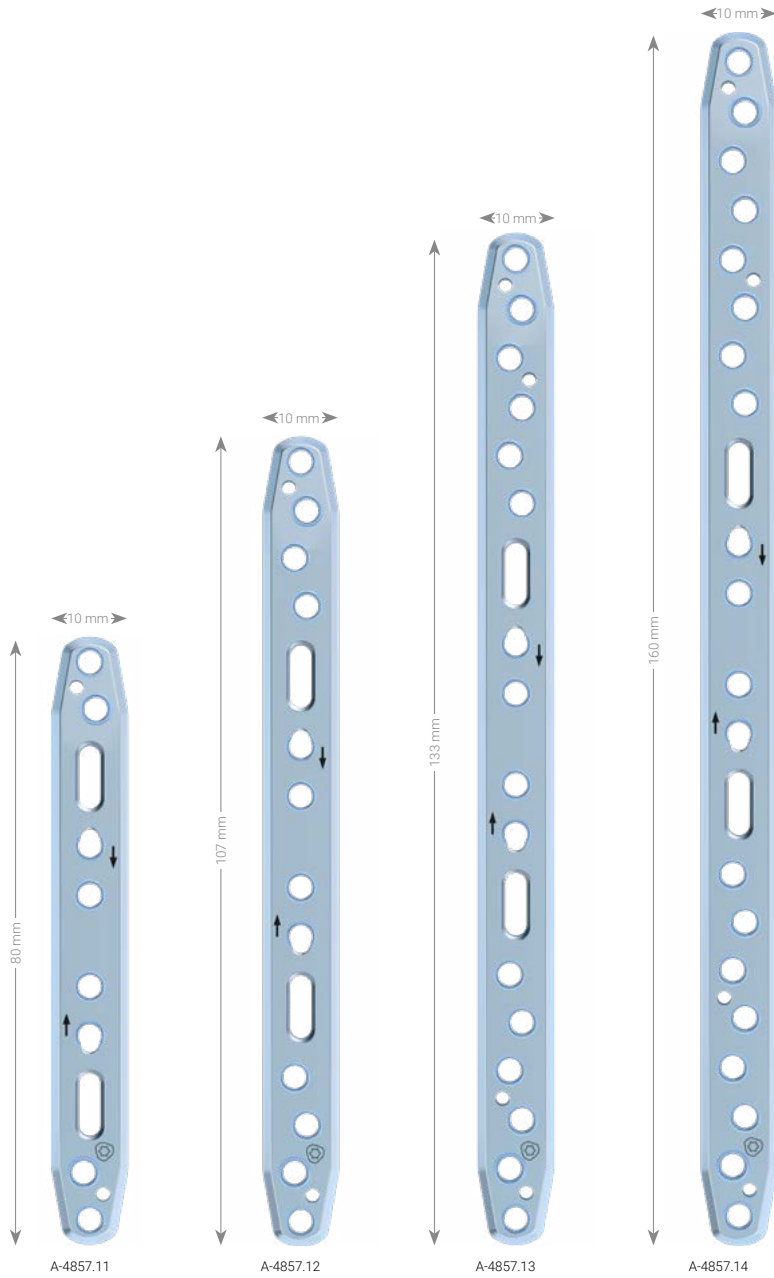

Art.nr.	STERILE	Template	Beschrijving	Gaten	Stuks/verpakking
A-4857.11	A-4857.11S	A-4857.11TP	TriLock ^{PLUS}	10	1
A-4857.12	A-4857.12S	A-4857.12TP	TriLock ^{PLUS}	14	1
A-4857.13	A-4857.13S	A-4857.13TP	TriLock ^{PLUS}	18	1
A-4857.14	A-4857.14S	A-4857.14TP	TriLock ^{PLUS}	22	1

Spiraalboor Ø 2,35 mm



Art.nr.	STERILE	Stop	Lengte	Schachtuiteinde	Stuks/verpakking
A-3832	A-3832S	50 mm	101 mm	AO-snelkoppeling	1

Spiraalboor Ø 2,9 mm (voor glijgat)



Art.nr.	STERILE	Stop	Lengte	Schachtuiteinde	Stuks/verpakking
A-3834	A-3834S	10 mm	61 mm	AO-snelkoppeling	1

Verzinkboor voor corticalisschroeven



Art.nr.	STERILE	Ø	Lengte	Schachtuiteinde	Stuks/verpakking
A-3835	A-3835S	3,7 mm	45 mm	AO-snelkoppeling	1

Tap Ø 2,8 mm



Art.nr.	Lengte	Draadlengte	Schachtuiteinde	Stuks/verpakking
A-3839	110 mm	75 mm	AO-snelkoppeling	1

K-draden, roestvast staal



A-5040.41



A-5042.41

Art.nr.	STERILE	Ø	Beschrijving	Lengte	Stuks/verpakking
A-5040.41		1,6 mm	trocar	150 mm	10
	A-5040.41/2S	1,6 mm	trocar	150 mm	2
A-5042.41		1,6 mm	lancet	150 mm	10
	A-5042.41/2S	1,6 mm	lancet	150 mm	2

K-draad met olijf, roestvast staal

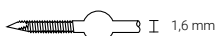

Art.nr.	STERILE	Ø	Lengte	Draadlengte	Stuks/verpakking
A-5045.41/1		1,6 mm	60 mm	10 mm	1
	A-5045.41/2S	1,6 mm	60 mm	10 mm	2

Boorgeleiders



A-2026



A-2820

Art.nr.	Systeemmaat	Beschrijving	Lengte	Stuks/verpakking
A-2026	2.5 / 2.8	TriLock ^{PLUS}	146 mm	1
A-2820	2.8	voor kerngaten en glijgaten	146 mm	1

Boorhuls



Art.nr.	Systeemmaat	Beschrijving	Lengte	Stuks/verpakking
A-2826	2.5 / 2.8	zelfborgend	34 mm	1

Dieptemeter



Art.nr.	Systeemmaat	Lengte	Stuks/verpakking
A-2031	2.0 - 2.8	189 mm	1

Handvat met snelkoppeling



Art.nr.	Lengte	voor schachtuiteinde	Stuks/verpakking
A-2077	129 mm	AO-snelkoppeling	1

Schroevendraaierblad, zelfborgend



HD7

Art.nr.	Systeemmaat	Verbinding	Lengte	Schachtuiteinde	Stuks/verpakking
A-2013	2.5 / 2.8	HD7	75 mm	AO-snelkoppeling	1

Cassettes, trays

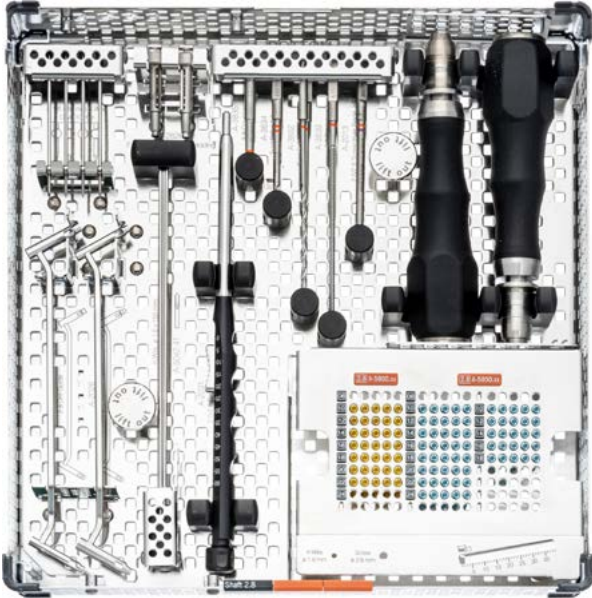

A-6607.001 met A-6607.015 en A-6607.010
(excl. implantaten en instrumenten)

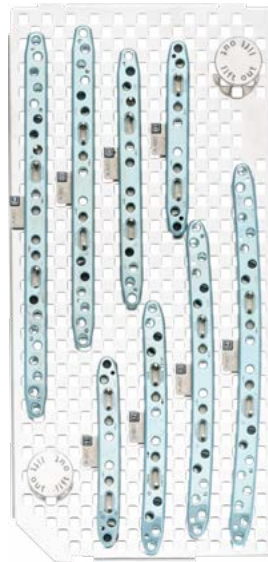

A-6607.006
(excl. implantaten)

Art.nr.	Beschrijving	Afmetingen (B x L x H)	Stuks/verpakking
A-6607.001	cassette APTUS Forearm 2.8	240 x 240 x 54 mm	1
A-6607.006	platentray voor APTUS Forearm 2.8	114 x 334 x 20 mm	1
A-6607.010	schroeventray voor APTUS Forearm 2.8	117 x 95 x 46 mm	1
A-6607.015	instrumententray APTUS Forearm 2.8	234 x 234 x 46 mm	1
M-6727	deksel voor implantaten- en instrumentencassette, 240 x 240 mm	240 x 240 mm	1

Op aanvraag verkrijgbare artikelen

A-5040.41/1

A-5042.41/1

R_FOREARM-01010010_v1/2025-11, Medartis AG, Zwitserland. Alle technische gegevens kunnen worden gewijzigd.

FABRIKANT EN HOOFDKANTOOR

Medartis AG | Hochbergerstrasse 60E | 4057 Basel, Zwitserland
T +41 61 633 34 34 | F +41 61 633 34 00 | www.medartis.com

DOCHTERONDERNEMINGEN

Australië | Brazilië | Duitsland | Frankrijk | Japan | Mexico | Nieuw-Zeeland | Oostenrijk | Polen | Spanje | VK | VS

Gedetailleerde informatie over onze dochterondernemingen en distributeurs vindt u op www.medartis.com



Disclaimer: Deze informatie is bedoeld om het assortiment medische hulpmiddelen van Medartis te tonen. Een chirurg moet altijd op zijn of haar eigen professionele klinische oordeel afgaan bij de beslissing om een bepaald product bij de behandeling van een bepaalde patiënt te gebruiken. Medartis verstrekt geen medisch advies. De hulpmiddelen zijn mogelijk niet in alle landen verkrijgbaar vanwege registratie en/of medische praktijken. Als u verder nog vragen hebt, kunt u contact opnemen met uw Medartis-vertegenwoordiger (www.medartis.com). Deze informatie betreft producten met CE- en/of UKCA-markering. Alle getoonde afbeeldingen dienen uitsluitend ter illustratie en zijn mogelijk geen exacte weergave van het product. Alleen voor de VS: Krachtens de federale wetgeving mag dit hulpmiddel uitsluitend door of op voorschrift van een arts worden verkocht.

© Medartis 2025. Alles hierin is beschermd door auteursrecht, handelsmerken en andere intellectuele eigendomsrechten zoals van toepassing, die eigendom zijn van of in licentie zijn gegeven aan Medartis of diens dochterondernemingen, tenzij anders aangegeven. Niets uit deze uitgave mag worden verspreid, gekopieerd of openbaar gemaakt zonder voorafgaande schriftelijke toestemming van Medartis.