

TÉCNICA CIRÚRGICA

Sistema para diáfise de rádio e cúbito 2.8



APTUS Forearm

Índice

3	Introdução
3	Materiais dos produtos
3	Indicações
3	Contraindicações
3	Codificação por cores
3	Possível combinação de placas e parafusos
3	Símbolos
4	Visão geral do sistema
5	Aplicação do instrumento
5	Aplicação geral do instrumento
5	Provas de dimensionamento
6	Perfuração
7	Definição do comprimento dos parafusos
8	Preparação da rosca com o macho
9	Captação dos parafusos
10	Técnicas cirúrgicas
10	Técnicas cirúrgicas gerais
10	Técnica de parafuso de compressão
11	TriLock ^{PLUS}
12	Técnica cirúrgica específica
12	Placas para diáfise de rádio e cúbito
14	Explantação
15	Tecnologia de bloqueio TriLock
15	Aplicação correta da tecnologia de bloqueio TriLock
16	Bloqueio correto ($\pm 15^\circ$) dos parafusos TriLock no sistema para diáfise de rádio e cúbito APTUS 2.8
17	Implantes, instrumentos e caixas

Para mais informações sobre a linha de produtos APTUS, visite: www.medartis.com

Introdução

Materiais dos produtos

Placas

cpTi (ASTM F67)

Parafusos

Ti6Al4V (ASTM F136)

Fios de Kirschner

Aço inoxidável (ISO 5832-1)

Instrumentos

Aço inoxidável, alumínio, liga de alumínio, cpTi (ASTM F67), Nitinol, PA, PEEK, POM, PP, PPSU, PTFE, silicone

Caixas

Aço inoxidável, liga de alumínio, PEEK, PP, PPSU, silicone

Indicações

APTUS Forearm (antebraço)

Fraturas e osteotomias dos ossos do antebraço

- Placas para diáfise do rádio
 - fraturas e osteotomias da diáfise do rádio
- Placas para diáfise do cúbito
 - fraturas e osteotomias da diáfise do cúbito

Contraindicações

- Infecção suspeita ou pré-existente no local do implante ou perto do mesmo
- Alergias conhecidas e/ou hipersensibilidade aos materiais do implante
- Qualidade óssea insuficiente ou inferior para fixar firmemente o implante
- Doentes incapacitados e/ou não cooperantes durante a fase de tratamento
- As cartilagens de crescimento não devem ser bloqueadas com placas e parafusos

Codificação por cores

Tamanho do sistema

2.8

Código de cor

Laranja

Placas e parafusos

Os parafusos e placas de implante especiais apresentam uma cor própria:

Placas de implante azuis	Placas TriLock (bloqueio)
Parafusos de implante dourados	Parafusos corticais (fixação)
Parafusos de implante azuis	Parafusos TriLock (bloqueio)

Possível combinação de placas e parafusos

As placas e parafusos podem ser combinados num tamanho de sistema:

2.8 Placas TriLock

- 2.8 Parafusos corticais, HexaDrive 7
- 2.8 Parafusos TriLock, HexaDrive 7

Símbolos



HexaDrive



TriLock (tecnologia de bloqueio)



Visão geral do sistema

As placas de implante do sistema para diáfise de rádio e cúbito APTUS Forearm 2.8 estão disponíveis nos seguintes desenhos:

2.8 Placas TriLock para diáfise de rádio

2.8 Placa TriLock para diáfise de cúbito

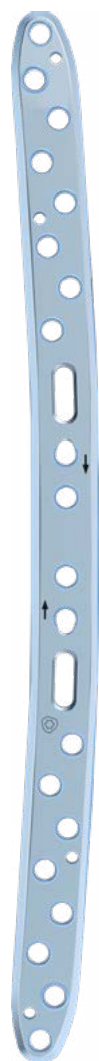

A-4857.04
2.8 TriLock
Placa para diáfise de rádio
22 orifícios

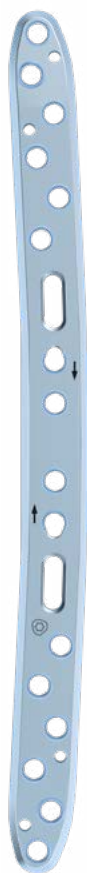

A-4857.03
2.8 TriLock
Placa para diáfise de rádio
18 orifícios



A-4857.02
2.8 TriLock
Placa para diáfise de rádio
14 orifícios



A-4857.01
2.8 TriLock
Placa para diáfise de rádio
10 orifícios

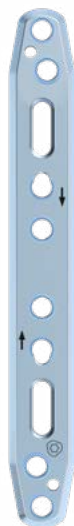

A-4857.11
2.8 TriLock
Placa para diáfise de cúbito
10 orifícios

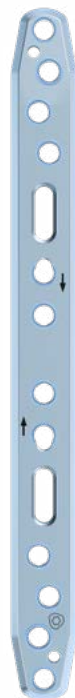

A-4857.12
2.8 TriLock
Placa para diáfise de cúbito
14 orifícios



A-4857.13
2.8 TriLock
Placa para diáfise de cúbito
18 orifícios

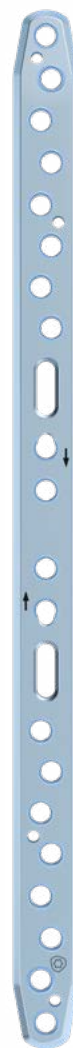

A-4857.14
2.8 TriLock
Placa para diáfise de cúbito
22 orifícios

Aplicação do instrumento



Aplicação geral do instrumento

Provas de dimensionamento

As provas de dimensionamento facilitam a seleção intraoperatória do implante adequado.

As provas de dimensionamento do sistema para diáfise de rádio e cúbito 2.8 estão disponíveis nos termos do capítulo "Implantes, instrumentos e caixas".

As provas de dimensionamento integram símbolos que indicam o tipo do orifício de parafuso e a sua posição no respetivo implante:

-  para um orifício de parafuso TriLock (bloqueio) ao utilizar um parafuso cortical ou TriLock
-  para um orifício de parafuso TriLock^{PLUS} (bloqueio/compressão) que utiliza um parafuso cortical ou TriLock

O número de artigo da prova de dimensionamento (por ex. A-4857.01TP) corresponde ao número de artigo do implante estéril (por ex. A-4857.01S). O sufixo TP significa prova.

Utilize fios de K adequados para, se necessário, fixar temporariamente a prova de dimensionamento ao osso.

Aviso

Não implante provas de dimensionamento.

Não dobre ou corte provas de dimensionamento.

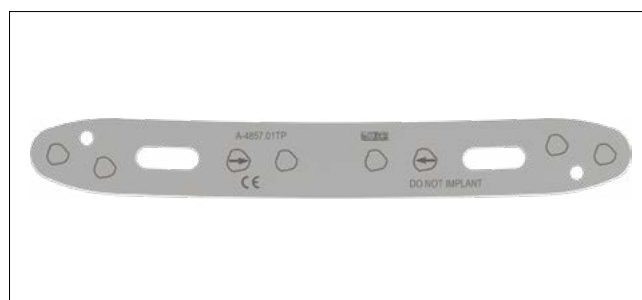

Prova de dimensionamento com símbolos de orifício de parafuso TriLock e TriLock^{PLUS}

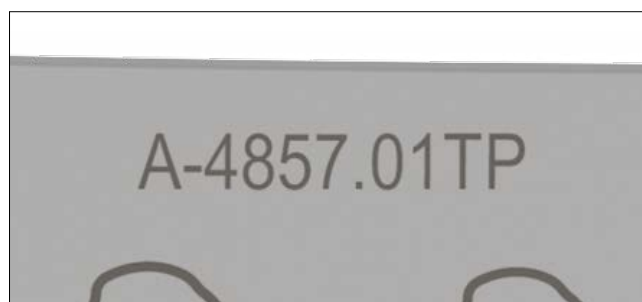

A-4857.01TP
Prova para A-4857.01S

Perfuração

Estão disponíveis brocas helicoidais com códigos de cores para todos os tamanhos do sistema APTUS. As brocas helicoidais têm todas códigos de cor com um sistema de anel.

Tamanho do sistema	Código de cor
2.8	Laranja

Há dois tipos diferentes de brocas helicoidais para o tamanho de sistema 2.8: a broca para orifícios centrais caracteriza-se por um anel de cor; a broca para orifícios deslizantes (para a técnica de parafuso de compressão) caracteriza-se por dois anéis de cor.

Advertência

A broca helicoidal tem de ser sempre orientada através da guia de broca (A-2026 ou A-2820) ou da bainha de broca autobloqueante (A-2826). Isto impede que o orifício do parafuso se danifique e protege o tecido circundante do contacto direto com a broca. A guia de broca também serve para limitar o ângulo de rotação.



A-3832
Broca para orifícios centrais com Ø 2,35 mm = um anel colorido



A-3834
Broca para orifícios deslizantes com Ø 2,9 mm = dois anéis coloridos



A-2026
2.5/2.8 Guia de broca, TriLock^{PLUS}



A-2820
2.8 Guia de broca



A-2826
2.8 Bainha de broca, autobloqueante

Depois de posicionar a placa, insira a guia de broca ou a bainha de broca autobloqueante e a broca helicoidal no orifício de parafuso.

A extremidade com uma marca laranja da guia de broca com duas extremidades (A-2820) pode ser utilizada para todos os orifícios de parafuso e para a inserção de parafusos independentes (por ex. fixação de fragmentos apenas com parafusos).

A extremidade da guia de broca com duas extremidades para TriLock^{PLUS} (A-2026) pode ser utilizada para todos os orifícios de parafuso. A outra extremidade assinalada com a seta é utilizada apenas para orifícios TriLock^{PLUS}.

A bainha de broca autobloqueante (A-2826) pode ser bloqueada ao dar uma volta no sentido dos ponteiros do relógio nos orifícios TriLock da placa (não mais do que $\pm 15^\circ$). Efetua assim todas as funções da guia de broca sem ter de ser segurada.

Advertência

Para as placas TriLock, certifique-se de que os orifícios do parafuso estão pré-perfurados com um ângulo de rotação não superior a $\pm 15^\circ$. Para tal, as guias de broca apresentam um stop limitador de $\pm 15^\circ$. Um ângulo de rotação pré-perfurado $>15^\circ$ já não permite que os parafusos TriLock se bloqueiem corretamente na placa.

Definição do comprimento dos parafusos

O medidor de profundidade (A-2031) é utilizado para definir o comprimento de parafuso ideal para utilizar na fixação monocortical ou bicortical dos parafusos TriLock e parafusos corticais.

Faça recuar o deslizador do medidor de profundidade. O calibre do medidor de profundidade tem uma ponta com forma de gancho que pode ser inserida na parte inferior do orifício ou utilizada para captar um córtex distante do osso. Aquando da utilização do medidor de profundidade, o calibre mantém-se estático e apenas é ajustado o deslizador.



A-2026
2.5/2.8 Guia de broca, TriLock^{PLUS}



A-2031
2.0 - 2.8 Medidor de profundidade



Para definir o comprimento de parafuso, coloque a extremidade distal do deslizador na placa de implante ou diretamente no osso (p. ex., para fixação da fratura com parafusos de compressão).

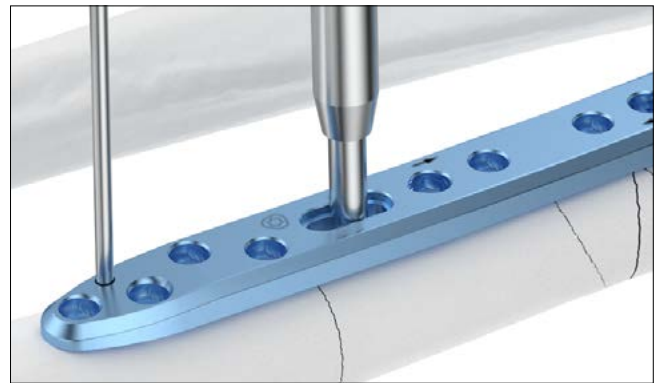

O comprimento de parafuso ideal para o orifício de broca atribuído pode ser lido na escala do medidor de profundidade.



Preparação da rosca com o macho

Precaução

Todos os parafusos APTUS são auto-roscentes. Caso o osso seja muito duro, especialmente na região diafisária do rádio e do cúbito, pode ser indicada a redução do torque de inserção dos parafusos 2.8 utilizando o macho de rosca 2.8 (A-3839).



A-3839
Macho de rosca 2.8



A-2077
Punho com conector rápido, AO

Após perfurar um furo central com a broca para furos centrais (A-3832, um anel laranja), crie uma rosca para o parafuso com um macho de rosca 2.8 (A-3839) juntamente com o punho (A-2077).

Defina o comprimento do parafuso e insira o parafuso correspondente com a chave de parafusos (lâmina de chave de parafusos A-2013 com punho A-2077).

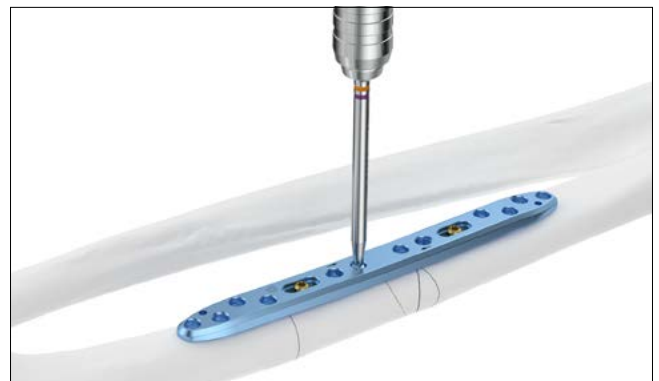

Captação de parafusos

A lâmina da chave de parafusos (A-2013) integra o sistema autobloqueante HexaDrive.



A-2013
Lâmina de chave de parafusos 2.5/2.8, HD7, AO



A-2077
Punho com conector rápido, AO

Para a remoção dos parafusos da caixa de implantes, insira perpendicularmente a lâmina da chave de parafusos com o código de cor adequado na cabeça do parafuso pretendido e capte o parafuso com pressão axial.

Aviso

O parafuso não será captado sem pressão axial.

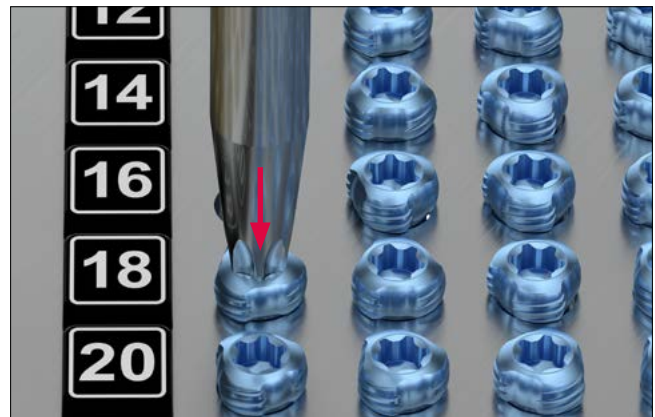

Precaução

Remova verticalmente o parafuso do compartimento. A captação repetida do parafuso poderá resultar numa deformação permanente da área autoestática do HexaDrive no interior da cabeça do parafuso. Por conseguinte, é possível que o parafuso deixe de poder ser captado corretamente. Nesse caso, terá de ser utilizado um novo parafuso.

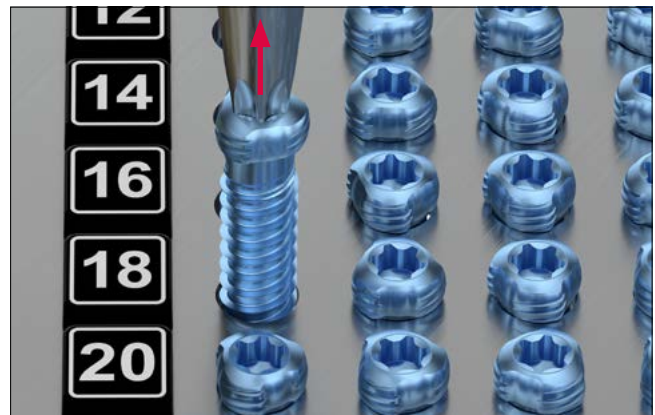

Aviso

Verifique o comprimento e diâmetro do parafuso na escala do módulo de medição. O comprimento do parafuso é determinado na extremidade da cabeça do parafuso.



Técnicas cirúrgicas

Técnicas cirúrgicas gerais

Técnica dos parafusos de compressão

Advertência

A aplicação incorreta da técnica com parafuso de compressão pode resultar na perda pós-operatória de redução.

1. Perfuração do orifício deslizante

Perfure o orifício deslizante com a broca helicoidal assinalada com dois anéis laranja (A-3834, Ø 2,9 mm) em combinação com a extremidade da guia de broca (A-2820) rotulada com "LAG". Perfure perpendicularmente em relação à linha da fratura.



Não perfure além da linha da fratura.

2. Perfuração do orifício central

Após a redução da fratura, insira a outra extremidade da guia de broca (A-2820) no furo deslizante perfurado e utilize a broca helicoidal para orifícios centrais com um anel laranja (A-3832, Ø 2,35 mm) para perfurar o orifício central.



3. Compressão da fratura

Comprima a fratura com o parafuso cortical correspondente (A-5800.xx).

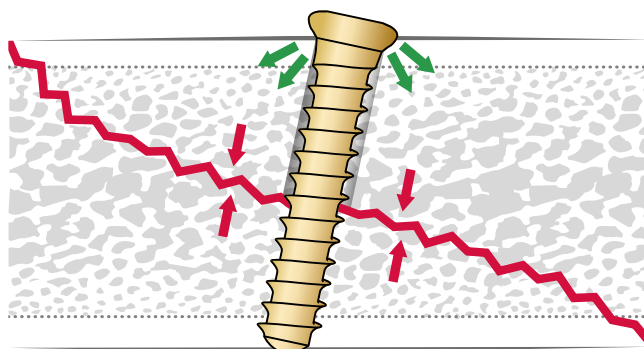

4. Passos opcionais antes da compressão

Se necessário, utilize o escareador (A-3835) para criar uma reentrância no osso para a cabeça do parafuso.

Precaução

Utilize o punho (A-2077) em vez de uma ferramenta elétrica para reduzir o risco de escarear demasiado pelo córtex próximo.



TriLock^{PLUS}

Os orifícios TriLock^{PLUS} estão disponíveis em todas as placas para diáfise do rádio e cúbito (A-4857.01-04, A-4857.11-14).

O TriLock^{PLUS} permite a compressão de 1 mm e o bloqueio angular estável numa única etapa.

Para esta técnica, são necessários um parafuso TriLock, a guia de broca 2.5/2.8 TriLock^{PLUS} (A-2026) e uma placa com um furo TriLock^{PLUS}. Os orifícios TriLock^{PLUS} e a respetiva extremidade da guia de broca estão ambos assinalados com uma seta que indica o sentido da compressão. Antes de utilizar um furo TriLock^{PLUS}, certifique-se de que não há qualquer fixação no lado TriLock^{PLUS}. Em seguida, fixe a placa com, pelo menos, um parafuso TriLock no lado oposto da linha de osteotomia ou da fratura.

1. Posicionamento da guia de broca na placa

Seguindo a direção da compressão, insira a guia de broca 2.5/2.8 TriLock^{PLUS} perpendicularmente em relação à placa. As setas na guia de broca e na placa indicam a direção da compressão.

Advertência

A compressão correta apenas é obtida se a guia de broca for inserida na placa num ângulo de 90°.

2. Perfuração através da guia de broca TriLock^{PLUS}

Utilize a broca helicoidal para os orifícios centrais com um anel laranja (A-3832, Ø 2,35 mm) para uma perfuração completa através de osso (de forma bicortical).

3. Inserção do parafuso e bloqueio na posição final

Insira um parafuso TriLock no furo pré-perfurado. A compressão axial começa assim que a cabeça do parafuso entra em contacto com a placa. A posição final é alcançada quando o parafuso bloqueia no furo do parafuso TriLock^{PLUS}.

Os furos TriLock^{PLUS} também podem ser utilizados como furos TriLock convencionais que permitem o bloqueio angular estável e multidirecional ($\pm 15^\circ$) com parafusos TriLock ou para a inserção de parafusos corticais. Para a perfuração convencional, utilize a extremidade adequada da guia de broca (A-2026, A-2820, consulte também o capítulo "Perfuração").

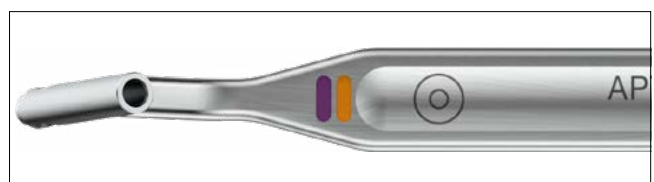
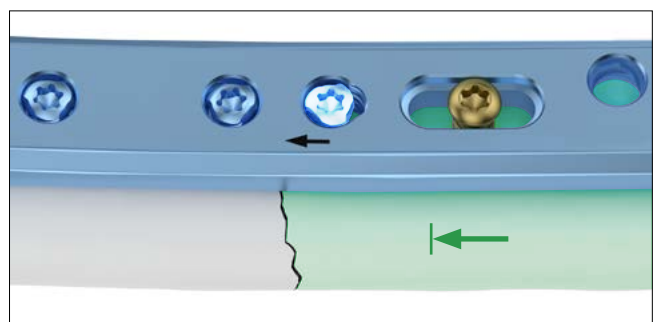
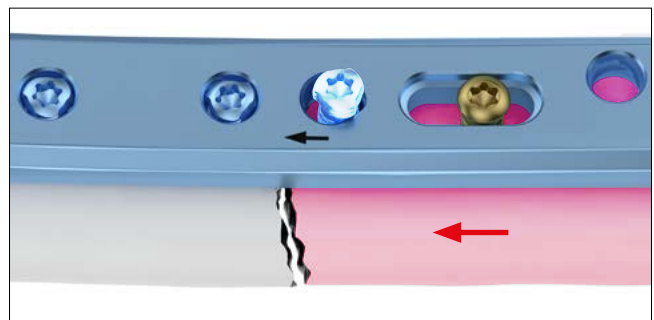
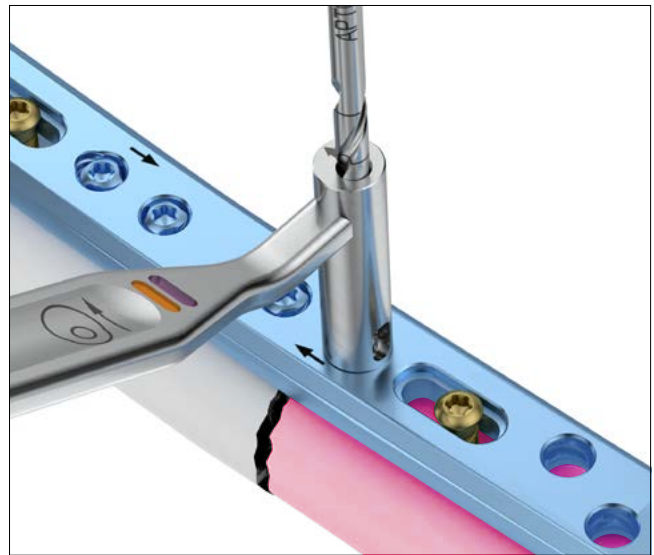

Técnica cirúrgica específica

Placas para diáfise de rádio e cúbito

1. Posicionamento da placa

Após a redução da fratura, selecione a placa para diáfise de rádio ou cúbito adequada (A-4857.xx) com o comprimento correto. Posicione a placa centralmente sobre a fratura, idealmente deixando três furos de parafusos em posição distal e proximal em relação à fratura.

Precaução

As placas foram concebidas para se adaptarem tanto ao antebraço esquerdo como ao direito. Rode as placas até 180° para uma boa adaptação anatómica.

Para a fixação da placa provisória, podem usar-se fios K de 1,6 mm (A-5040.41, A-5042.41) ou fios K com azeitona (A-5045.41/1).

Aviso

Antes de colocar a placa, pode efetuar-se uma fixação do parafuso de compressão nos principais fragmentos da fratura (consulte o capítulo "Técnica do parafuso de compressão").

2. Fixação da placa

Perfure um orifício central através do centro do orifício oblongo utilizando a broca de orifícios centrais com Ø 2,35 mm (A-3832) com a extremidade correspondente da guia de broca (A-2820).

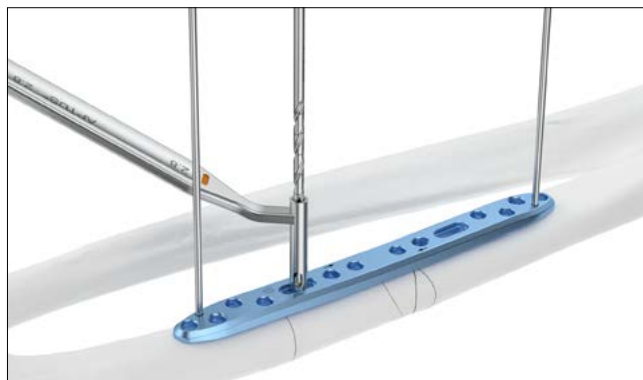
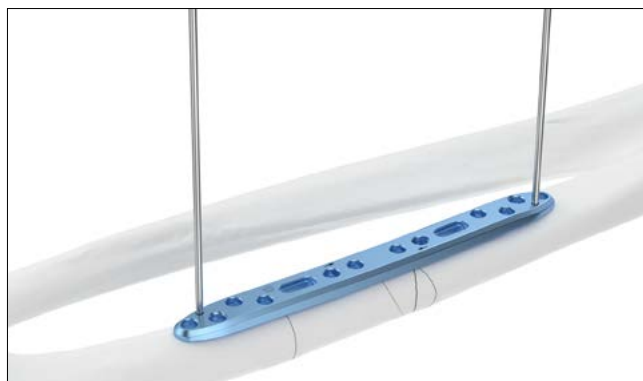

Defina o comprimento do parafuso usando o medidor de profundidade (A-2031).



Insira um parafuso cortical Ø 2,8 mm (A-5800.xx). O parafuso cortical puxa o osso para a placa.

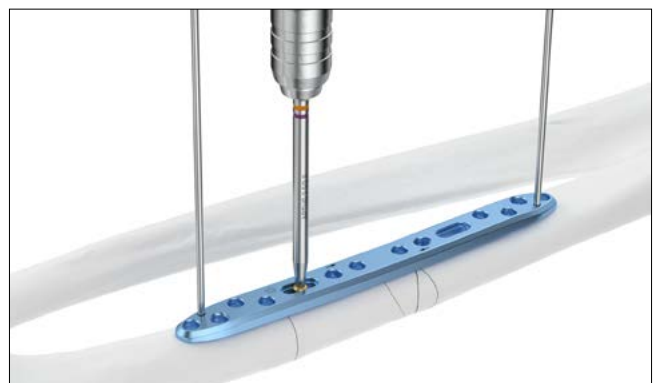

Perfure, determine o comprimento do parafuso e insira um parafuso cortical Ø 2,8 mm (A-5800.xx) no segundo orifício oblongo.

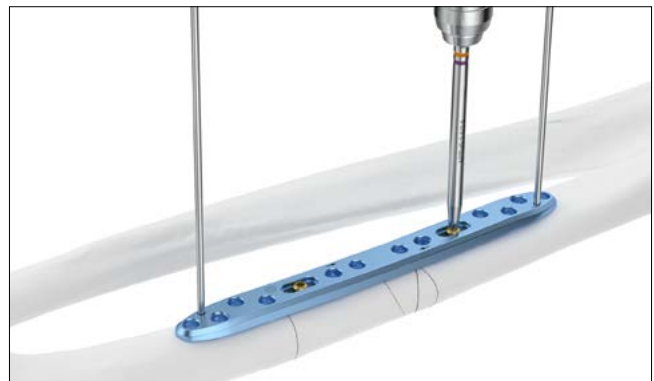

Utilize um controlo radiográfico intraoperatório para verificar a posição correta da placa.

Aviso

Se for necessário ajustar a posição da placa: remova os fios K, desaperte ligeiramente o parafuso cortical no orifício oblongo, reajuste a posição da placa e volte a apertar o parafuso cortical.

Perfure, determine o comprimento do parafuso e insira os parafusos TriLock Ø 2,8 mm (A-5850.xx) nos restantes orifícios de parafuso, começando pelos orifícios junto à fratura.

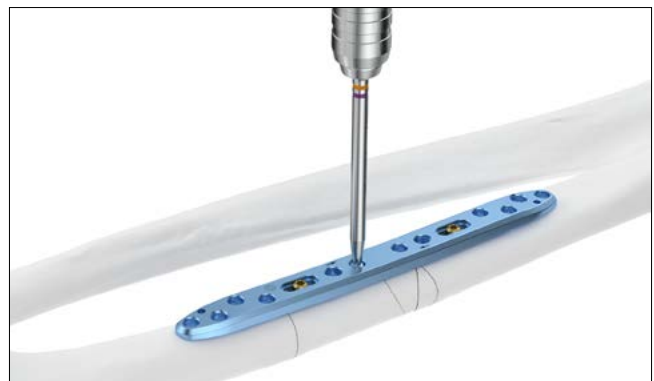

Retire todos os fios K, se os tiver colocado anteriormente.

Advertência

Se um orifício TriLock^{PLUS} for utilizado para comprimir a fratura, este orifício deve ser utilizado antes de colocar quaisquer outros parafusos TriLock no mesmo lado da linha de fratura (consulte o capítulo "TriLock^{PLUS}").

Explantação

Explantação de placas para antebraço

1. Retirada dos parafusos

Desbloqueie todos os parafusos e retire-os.

A ordem em que são retirados os parafusos não é relevante.

No caso de a placa aderir ao osso, utilize um elevador periósteeo para o levantar e desprender cuidadosamente do osso.

Precaução

Ao remover os parafusos, assegure-se de que remove qualquer crescimento ósseo na cabeça do parafuso, de modo a que a conexão entre a chave de parafusos/cabeça de parafuso fica alinhada no sentido axial, e que seja utilizada uma força axial suficiente entre a lâmina e o parafuso.

Tecnologia de bloqueio TriLock

Aplicação correta da tecnologia de bloqueio TriLock

O parafuso é inserido através do orifício da placa num canal previamente perfurado no osso. Sentir-se-á um aumento do torque de aperto assim que a cabeça do parafuso entrar em contacto com a superfície da placa.

Isto indica o início da «Fase de inserção» à medida que a cabeça do parafuso começa a entrar na zona de bloqueio da placa (secção «A» no diagrama). Em seguida, ocorre uma

redução no torque de aperto (secção «B» no diagrama). Por fim, dá-se início ao bloqueio real (secção «C» no diagrama) à medida que a conexão de fricção é estabelecida entre o parafuso e a placa aquando do aperto com firmeza.

O torque aplicado durante o aperto do parafuso é decisivo para a qualidade do bloqueio, conforme descrito na secção «C» do diagrama.

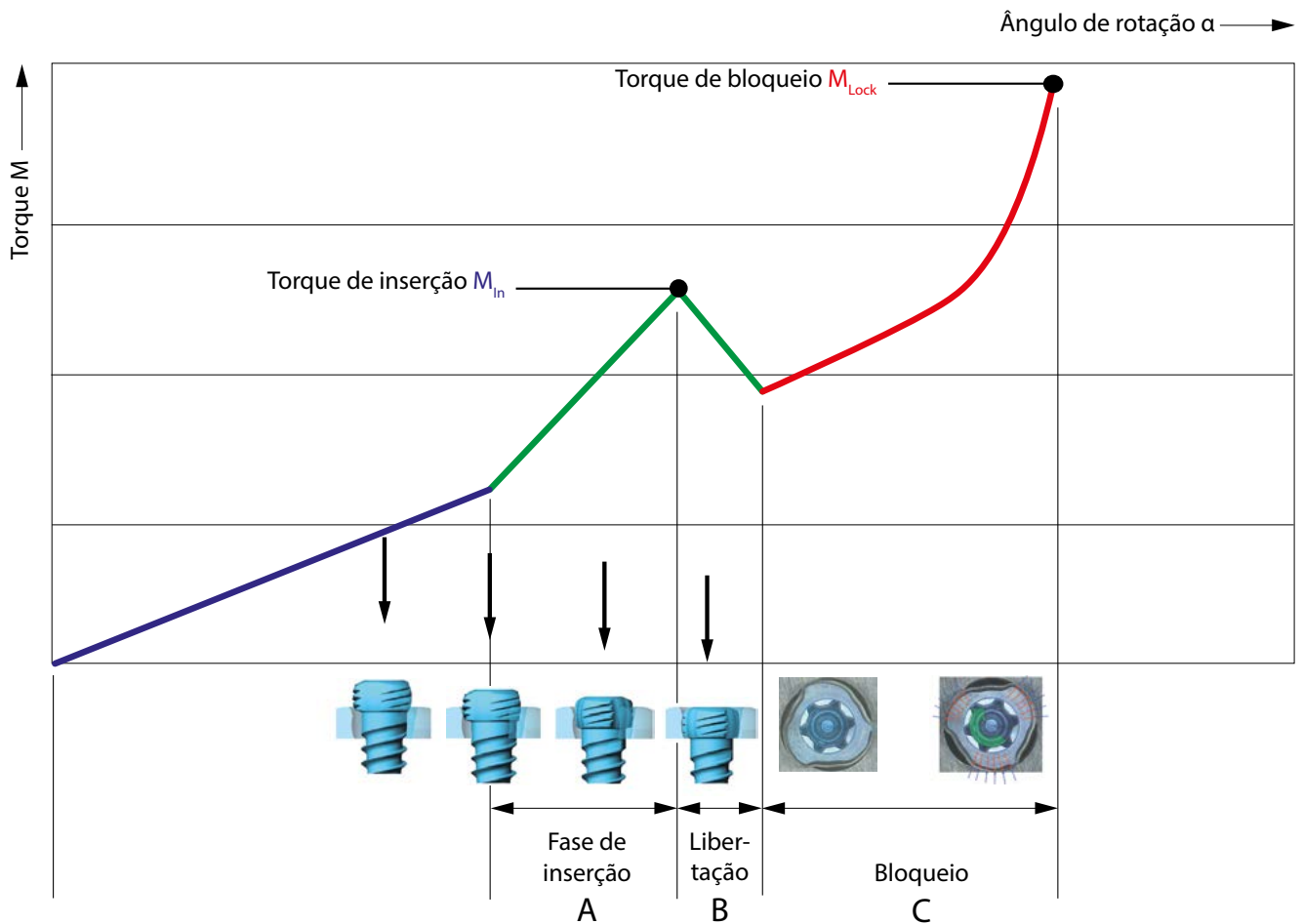

Bloqueio correto ($\pm 15^\circ$) dos parafusos TriLock no sistema para diáfise de rádio e cúbito APTUS 2.8

O bloqueio correto apenas ocorre quando a cabeça do parafuso está bloqueada e nivelada com o contorno de bloqueio (fig. 1 e 3).

No entanto, se continuar a haver uma protrusão perceptível (fig. 2 e 4), a cabeça do parafuso não atingiu completamente a posição de bloqueio. Neste caso, o parafuso tem de ser novamente apertado para obter uma penetração completa e

um bloqueio correto. Em caso de qualidade óssea fraca pode ser necessária uma ligeira pressão axial para alcançar um bloqueio correto.

Depois de o torque de bloqueio (MLock) ser alcançado, não aperte mais o parafuso, ou a função de bloqueio deixará de poder ser assegurada.

Correto: BLOQUEADO



Figura 1

Incorreto: DESBLOQUEADO



Figura 2

Correto: BLOQUEADO



Figura 3

Incorreto: DESBLOQUEADO

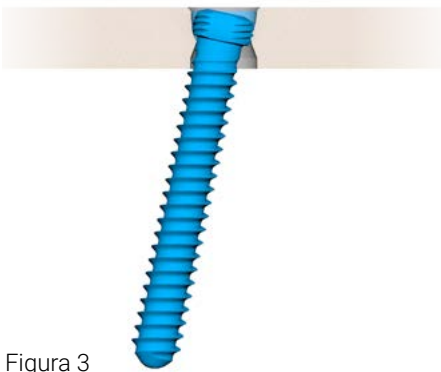

Figura 4

Implantes, instrumentos e caixas

2.8 Parafusos corticais, HexaDrive 7

Material: Ti6Al4V (ASTM F136)

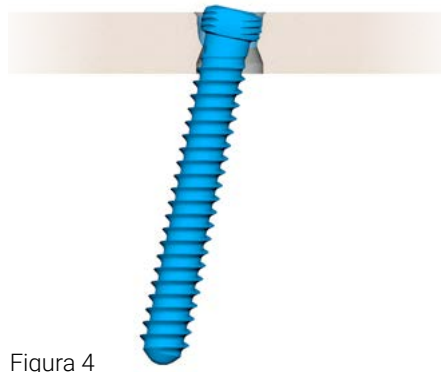

Comprimento	Art. N.º	STERILE	Peças / emb.	Art. N.º	Peças / emb.
8 mm	A-5800.08/1	A-5800.08/1S	1	A-5800.08	5
10 mm	A-5800.10/1	A-5800.10/1S	1	A-5800.10	5
12 mm	A-5800.12/1	A-5800.12/1S	1	A-5800.12	5
14 mm	A-5800.14/1	A-5800.14/1S	1	A-5800.14	5
16 mm	A-5800.16/1	A-5800.16/1S	1	A-5800.16	5
18 mm	A-5800.18/1	A-5800.18/1S	1	A-5800.18	5
20 mm	A-5800.20/1	A-5800.20/1S	1	A-5800.20	5
22 mm	A-5800.22/1	A-5800.22/1S	1	A-5800.22	5
24 mm	A-5800.24/1	A-5800.24/1S	1	A-5800.24	5

2.8 Parafusos TriLock, HexaDrive 7

Material: Ti6Al4V (ASTM F136)



Comprimento	Art. N.º	STERILE	Peças / emb.	Art. N.º	Peças / emb.
8 mm	A-5850.08/1	A-5850.08/1S	1	A-5850.08	5
10 mm	A-5850.10/1	A-5850.10/1S	1	A-5850.10	5
12 mm	A-5850.12/1	A-5850.12/1S	1	A-5850.12	5
14 mm	A-5850.14/1	A-5850.14/1S	1	A-5850.14	5
16 mm	A-5850.16/1	A-5850.16/1S	1	A-5850.16	5
18 mm	A-5850.18/1	A-5850.18/1S	1	A-5850.18	5
20 mm	A-5850.20/1	A-5850.20/1S	1	A-5850.20	5
22 mm	A-5850.22/1	A-5850.22/1S	1	A-5850.22	5
24 mm	A-5850.24/1	A-5850.24/1S	1	A-5850.24	5

2.8 Placas TriLock para diáfise de rádio

Material: cpTi (ASTM F67)
Espessura da placa: 3,4 mm

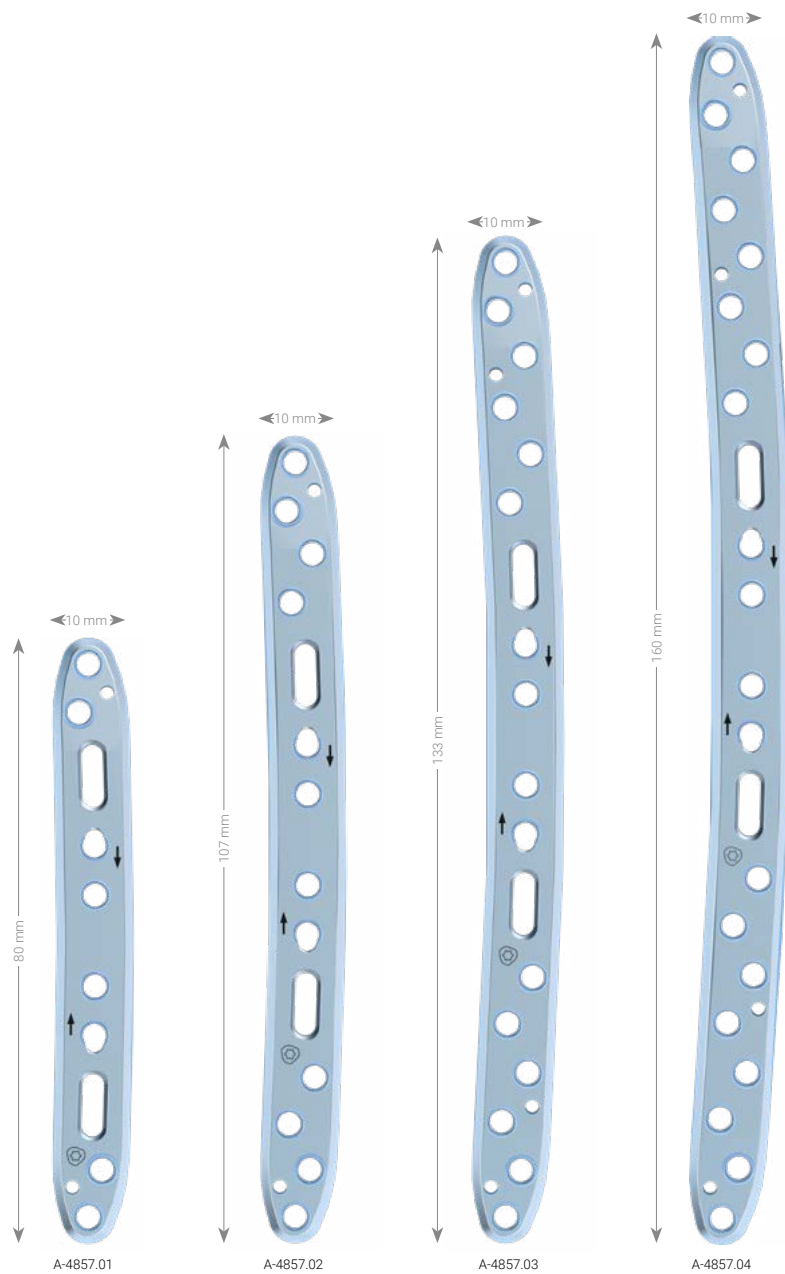

Art. N.º	STERILE	Prova	Descrição	Orifícios	Peças / emb.
A-4857.01	A-4857.01S	A-4857.01TP	TriLock ^{PLUS}	10	1
A-4857.02	A-4857.02S	A-4857.02TP	TriLock ^{PLUS}	14	1
A-4857.03	A-4857.03S	A-4857.03TP	TriLock ^{PLUS}	18	1
A-4857.04	A-4857.04S	A-4857.04TP	TriLock ^{PLUS}	22	1

2.8 Placa TriLock para diáfise de cúbito

Material: cpTi (ASTM F67)
Espessura da placa: 3,4 mm

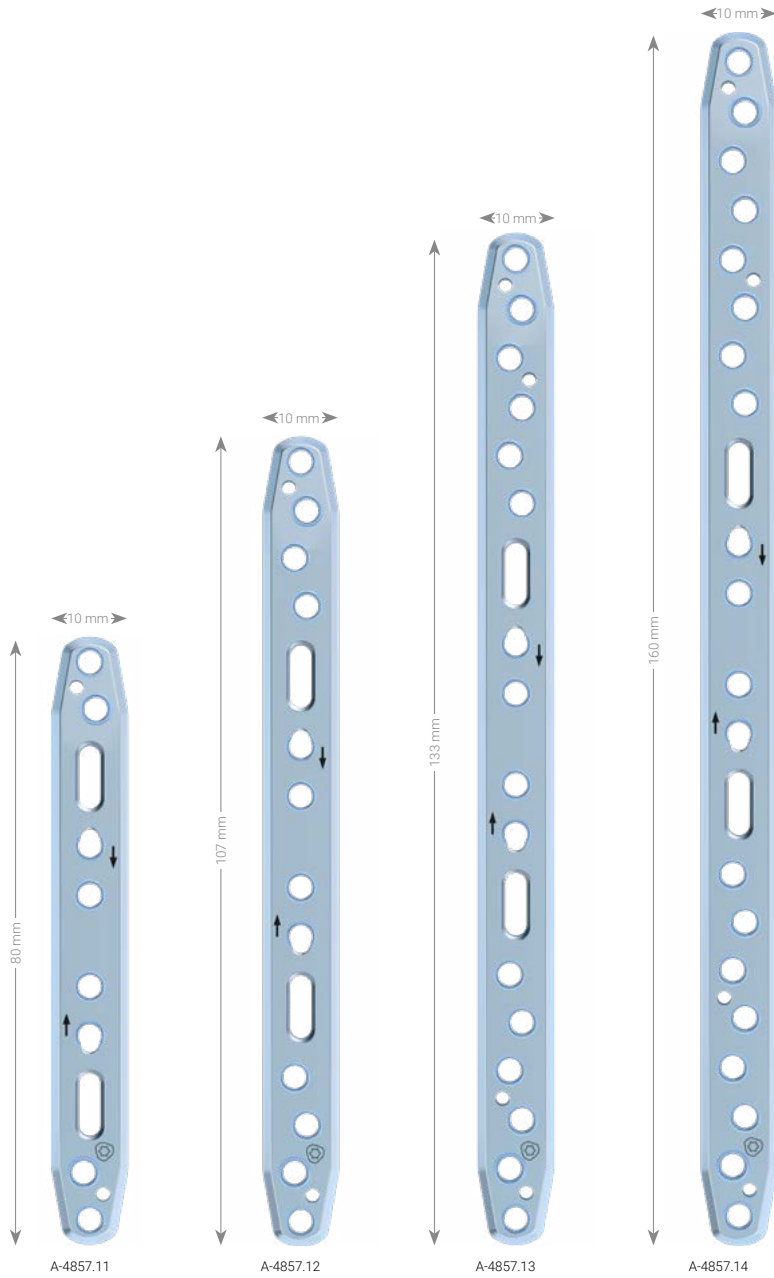

Art. N.º	STERILE	Prova	Descrição	Orifícios	Peças / emb.
A-4857.11	A-4857.11S	A-4857.11TP	TriLock ^{PLUS}	10	1
A-4857.12	A-4857.12S	A-4857.12TP	TriLock ^{PLUS}	14	1
A-4857.13	A-4857.13S	A-4857.13TP	TriLock ^{PLUS}	18	1
A-4857.14	A-4857.14S	A-4857.14TP	TriLock ^{PLUS}	22	1

Broca helicoidal Ø 2,35 mm



Art. N.º	STERILE	Stop	Comprimento	Extremidade do eixo	Peças / emb.
A-3832	A-3832S	50 mm	101 mm	Acoplamento rápido AO	1

Broca helicoidal Ø 2,9 mm (para furo deslizante)



Art. N.º	STERILE	Stop	Comprimento	Extremidade do eixo	Peças / emb.
A-3834	A-3834S	10 mm	61 mm	Acoplamento rápido AO	1

Escareador para parafusos corticais



Art. N.º	STERILE	Ø	Comprimento	Extremidade do eixo	Peças / emb.
A-3835	A-3835S	3,7 mm	45 mm	Acoplamento rápido AO	1

Macho de rosca Ø 2.8 mm



Art. N.º	Comprimento	Comprimento da rosca	Extremidade do eixo	Peças / emb.
A-3839	110 mm	75 mm	Acoplamento rápido AO	1

Fios K, aço inoxidável



Art. N.º	STERILE	Ø	Descrição	Comprimento	Peças / emb.
A-5040.41		1,6 mm	trocarte	150 mm	10
	A-5040.41/2S	1,6 mm	trocarte	150 mm	2
A-5042.41		1,6 mm	lanceta	150 mm	10
	A-5042.41/2S	1,6 mm	lanceta	150 mm	2

Fio K azeitona, aço inoxidável



Art. N.º	STERILE	Ø	Comprimento	Comprimento da rosca	Peças / emb.
A-5045.41/1		1,6 mm	60 mm	10 mm	1
	A-5045.41/2S	1,6 mm	60 mm	10 mm	2

Guias de broca



Art. N.º	Tamanho do sistema	Descrição	Comprimento	Peças / emb.
A-2026	2.5 / 2.8	TriLock ^{PLUS}	146 mm	1
A-2820	2.8	para furo central e deslizante	146 mm	1

Bainha de broca



Art. N.º	Tamanho do sistema	Descrição	Comprimento	Peças / emb.
A-2826	2.5 / 2.8	autobloqueante	34 mm	1

Medidor de profundidade



Art. N.º	Tamanho do sistema	Comprimento	Peças / emb.
A-2031	2.0 - 2.8	189 mm	1

Punho com conector rápido



Art. N.º	Comprimento	para extremidade do eixo	Peças / emb.
A-2077	129 mm	Acoplamento rápido AO	1

Lâmina da chave de parafusos, autobloqueante



HD7

Art. N.º	Tamanho do sistema	Interface	Comprimento	Extremidade do eixo	Peças / emb.
A-2013	2.5 / 2.8	HD7	75 mm	Acoplamento rápido AO	1

Estojos, bandejas

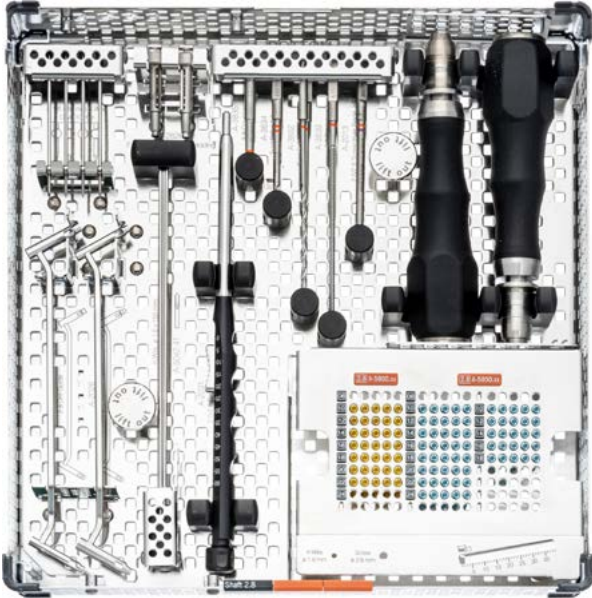

A-6607.001 com A-6607.015 e A-6607.010
(excl. implantes e instrumentos)

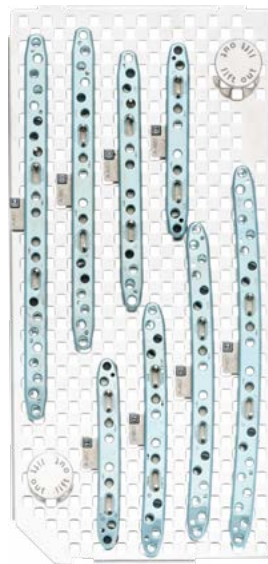

A-6607.006
(sem implantes)

Art. N.º	Descrição	Dimensões (L x C x A)	Peças / emb.
A-6607.001	estojo APTUS Forearm 2.8	240 x 240 x 54 mm	1
A-6607.006	bandeja para placas APTUS Forearm 2.8	114 x 334 x 20 mm	1
A-6607.010	bandeja para parafusos APTUS Forearm 2.8	117 x 95 x 46 mm	1
A-6607.015	bandeja para instrumentos APTUS Forearm 2.8	234 x 234 x 46 mm	1
M-6727	tampa para estojo de implantes e instrumentos, 240 x 240 mm	240 x 240 mm	1

Artigos disponíveis mediante pedido

A-5040.41/1

A-5042.41/1

R_FOREARM-01010009_v1/2025-11, Medartis AG, Suíça. Todos os dados técnicos estão sujeitos a alteração.

FABRICANTE E SEDE

Medartis AG | Hochbergerstrasse 60E | 4057 Basel / Suíça
T +41 61 633 34 34 | F +41 61 633 34 00 | www.medartis.com

SUBSIDIÁRIAS

Alemanha | Austrália | Áustria | Brasil | Espanha | EUA | França | Japão | México | Nova Zelândia |
Polónia | Reino Unido

Para informações detalhadas sobre as nossas subsidiárias e distribuidores, visite www.medartis.com



Exoneração de responsabilidade: Estas informações destinam-se a demonstrar a carteira de dispositivos médicos da Medartis. Um(a) cirurgião(ã) tem de confiar sempre no seu próprio parecer clínico profissional ao decidir se utilizará um determinado produto no tratamento de um doente específico. A Medartis não está a prestar nenhum aconselhamento médico. Os dispositivos podem não estar disponíveis em todos os países devido ao registo e/ou práticas médicas. Em caso de dúvidas adicionais, queira contactar o seu representante da Medartis (www.medartis.com). Estas informações contêm produtos com marcação CE e/ou UKCA. Todas as imagens são mostradas apenas a título ilustrativo e podem não constituir uma representação exata do produto. Apenas para os EUA: A lei federal restringe a venda deste dispositivo a ou mediante prescrição de um(a) médico(a).

© Medartis 2025. Todo o conteúdo do presente está protegido por direitos de autor, marcas comerciais e outros direitos de propriedade intelectual, conforme aplicável, detidos pela Medartis ou respetivas afiliadas ou licenciados às mesmas, exceto indicação em contrário. É proibido redistribuir, duplicar ou divulgar qualquer parte do presente, na íntegra ou em parte, sem o consentimento prévio por escrito da Medartis.